

ELEVATORBOUTEN EN ACCESSOIRES

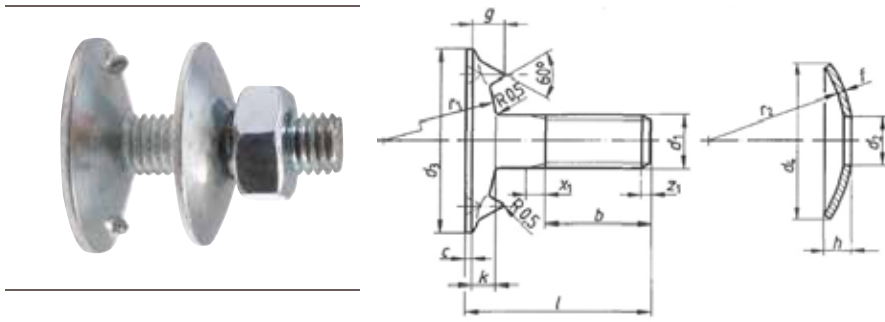

TECHNISCHE SPECIFICATIES - DIN 15237 ELEVATORBOUTEN

	Boutkop diameter	Binnenzeskant	Klasse	Gewicht per bout	Verpakking	Materiaal	Materiaal	Materiaal
Maatvoering (mm)	mm			gram	stuks	verzinkt	onbehandelt (zwart)	RVS
M6 x 25 kleine kop	Ø 18	optioneel	4.6	7,5	100	standaard	optioneel	optioneel
M7 x 25	Ø 27	met en zonder	4.6	17,5	100	standaard	optioneel	optioneel
M7 x 25 kleine kop	Ø 21	optioneel	4.6	10,5	100	standaard	optioneel	standaard
M8 x 25	Ø 30	met en zonder	4.6	19,5	100	standaard	standaard	optioneel
M8 x 25 kleine kop	Ø 24	optioneel	4.6	14,5	100	standaard	optioneel	optioneel
M8 x 30	Ø 30	met en zonder	4.6	19,0	100	standaard	optioneel	standaard
M8 x 30 kleine kop	Ø 24	optioneel	4.6	16,5	100	standaard	optioneel	optioneel
M8 x 35	Ø 30	met en zonder	4.6	21,5	100	standaard	optioneel	standaard
M8 x 35 kleine kop	Ø 24	optioneel	4.6	18,5	100	standaard	optioneel	optioneel
M8 x 40	Ø 30	met en zonder	4.6	22,5	100	standaard	optioneel	optioneel
M8 x 45	Ø 30	met en zonder	4.6	23,5	100	standaard	optioneel	optioneel
M10 x 25	Ø 35	optioneel	4.6	31	100	standaard	optioneel	optioneel
M10 x 30	Ø 35	met en zonder	4.6	37,5	100	standaard	optioneel	standaard
M10 x 35	Ø 35	met en zonder	4.6	38,5	100	standaard	optioneel	standaard
M10 x 40	Ø 35	met en zonder	4.6	39,5	100	standaard	optioneel	standaard
M10 x 45	Ø 35	met en zonder	4.6	40,5	100	standaard	optioneel	standaard
M10 x 50	Ø 35	met en zonder	4.6	43,5	100	standaard	optioneel	optioneel
M10 x 55	Ø 35	met en zonder	4.6	46,5	100	standaard	optioneel	optioneel
M12 x 45	Ø 42	met en zonder	4.6	68	100	standaard	optioneel	optioneel
M12 x 50	Ø 42	met en zonder	4.6	70	100	standaard	standaard	optioneel
M12 x 55	Ø 42	met en zonder	4.6	73,5	100	standaard	standaard	optioneel
M12 x 60	Ø 42	met en zonder	4.6	83	100	standaard	standaard	optioneel
M12 x 65	Ø 42	met en zonder	4.6	92,5	100	standaard	standaard	optioneel
M12 x 70	Ø 42	met en zonder	4.6	102	100	standaard	standaard	optioneel

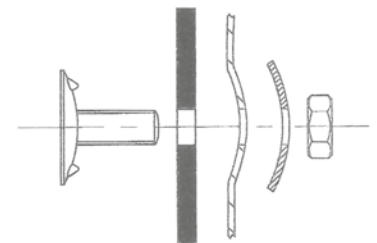

Elevatorbekerbevestiging met gebombeerde boutgaten

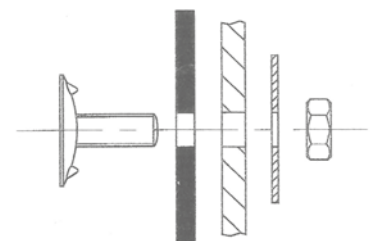

Elevatorbekerbevestiging met vlakke boutgaten

Niet bindend, wijzigingen onder voorbehoud. Versie 2016 / 1.1

TECHNISCHE SPECIFICATIES - NORWAY STM ELEVATORBOUTEN

	Boutkop diameter	Binnen-zeskant	Klasse	Gewicht per bout	Verpakking	Materiaal	Materiaal	Materiaal
Maatvoering (mm)	mm			gram	stuks	gepassiveerd	onbehandelt (zwart)	RVS
M8 x 30	Ø 30	geen		19,5		standaard	optioneel	standaard
M8 x 35	Ø 30	geen		21,5		standaard	optioneel	standaard
M8 x 40	Ø 30	geen		23		standaard	optioneel	standaard

ELEVATORBOUTEN EN ACCESSOIRES



TECHNISCHE SPECIFICATIES - PTM ELEVATORBOUTEN

	Boutkop diameter	Binnen-zeskant	Klasse	Gewicht per bout	Verpakking	Materiaal	Materiaal	Materiaal
Maatvoering (mm)	mm			gram	stuks	verzinkt	onbehandelt (zwart)	RVS A4
M12 x 55	Ø 50	alleen met	10,9	76,0	100	optioneel	standaard	optioneel



PTM elevatorbout met Ø 50 mm boutkop met binnenzeskant

TECHNISCHE SPECIFICATIES - HOLLE ONDERLEGRING

	s	d1	d2	Gewicht	Materiaal	Materiaal
Maatvoering	mm	mm	mm	gram	verzinkt	RVS
M6	1,5	8,5	25	5,0	standaard	standaard
M7	1,5	8,5	25	5,0	standaard	standaard
M8	1,5	9,0	32	7,0	standaard	standaard
M10	2,0	12,0	41	15,5	standaard	standaard
M12	2,0	14,0	51	31,0	standaard	standaard

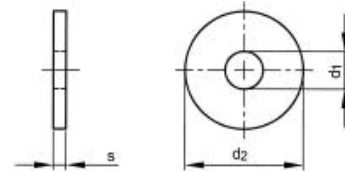

TECHNISCHE SPECIFICATIES - VLAKKE RING DIN9021

	s	d1	d2	Gewicht	Materiaal	Materiaal
Maatvoering	mm	mm	mm	gram	verzinkt	RVS
M6	1,9	7,5	21,5	5,0	standaard	standaard
M7	1,9	7,5	21,5	5,0	standaard	standaard
M8	2,0	8,5	23	6,0	standaard	standaard
M10	2,1	10,8	29,5	11,0	standaard	standaard
M12	2,5	13,0	36,5	19,0	standaard	standaard

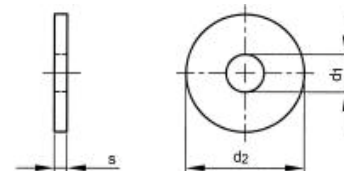

TECHNISCHE SPECIFICATIES - ZESKANTMOER DIN 934

	m	d	s	Gewicht	Materiaal	Materiaal
Maatvoering	mm	mm	mm	gram	verzinkt	RVS
M6	5,0	5,0	10,0	3,0	standaard	standaard
M7	5,0	6,0	11,0	3,0	standaard	standaard
M8	6,5	7,0	13,0	5,0	standaard	standaard
M10	8,0	9,0	17,0	11,0	standaard	standaard
M12	10,0	11,0	19,0	16,0	standaard	standaard

ELEVATORBOUTEN EN ACCESSOIRES

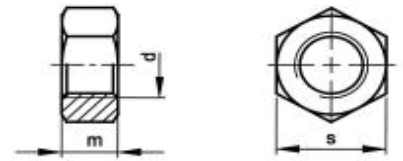

DIN15237 elevatorbout met binnenzeskant

TECHNISCHE SPECIFICATIES - ZESKANTMOER DIN 985

	h	d	s	Gewicht	Materiaal	Materiaal
Maatvoering	mm	mm	mm	gram	verzinkt	RVS
M6	6,0	5,0	10,0	3,0	standaard	standaard
M7	7,5	5,0	11,0	3,0	standaard	standaard
M8	8,0	7,0	13,0	5,0	standaard	standaard
M10	9,8	9,0	17,0	11,0	standaard	standaard
M12	11,9	11,0	19,0	16,0	standaard	standaard

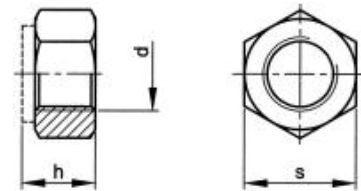

TECHNISCHE SPECIFICATIES - ZESKANTMOER DIN 980V

	h	d	s	Gewicht	Materiaal	Materiaal
Maatvoering (mm)	mm	mm	mm	gram	verzinkt	RVS
M6	6,0	5,0	10,0	5,0	standaard	standaard
M7	7,5	6,0	11,0	5,0	standaard	standaard
M8	8,0	7,0	13,0	7,0	standaard	standaard
M10	9,8	9,0	17,0	13,0	standaard	standaard
M12	11,9	11,0	19,0	18,0	standaard	standaard

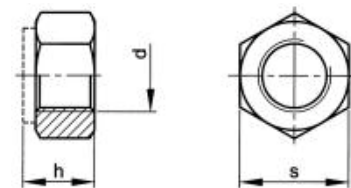

- Bovengenoemde elevatorbouten en accessoires zijn onze standaard maatvoeringen en materiaalsoorten die uit voorraad leverbaar zijn. Afwijkende maatvoeringen en materialen die niet opgegeven zijn, zijn op aanvraag leverbaar.
- Wij adviseren u graag over de juiste bevestiging van de elevatorbepers op de elevatorband.